

Leginstructie

# Designvloeren 555 Evolut Click



# Leginstructie - Designvloeren 555 Evolut Click

JOKA designvloeren 555 Evolut Click en INKU designvloeren 555 Evolut Click stemmen overeen met de actuele stand van de techniek. Om de beste legresultaten te bereiken en de garantie te behouden, moeten de algemeen geldende normen en voorschriften worden nageleefd.



**Lees deze leginstructie volledig door voordat u de vloer gaat leggen.**

## Vorbereiding:

De volgende waarden gelden voor het restvocht van de dekvloeren:

Dekvloeren	Toelaatbare restvochtigheid in CM-% zonder warmwatervloerverwarming	Toelaatbare restvochtigheid in CM-% met warmwatervloerverwarming
Calciumsulfaat- en calciumsulfaatgietsvloer	≤ 0,5	≤ 0,3
Cementen dekvloer	≤ 2,0	≤ 1,8



**Voor het leggen is een CM-meting absoluut noodzakelijk.**

### Productcontrole vóór het leggen:

Controleer de producten vóór de verwerking en bij daglicht op materiaal- en transportschade. Als er tijdens het leggen gebreken aan het licht komen, moet de verdere verwerking onmiddellijk worden stopgezet, zodat de goederen kunnen worden geïnspecteerd of eventueel worden geruild. Latere reclamaties worden niet geaccepteerd.

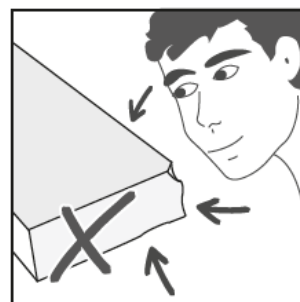

Let erop, dat de pakketten binnen een legvlak uit dezelfde batch stammen, om glansverschillen en kleurafwijkingen te vermijden. De batchnummers vindt u op de etiketten van de verpakking. Deze gegevens moeten worden vermeld bij nabestellingen.

Vermijd direct zonlicht zowel tijdens de acclimatisatie als tijdens het leggen.

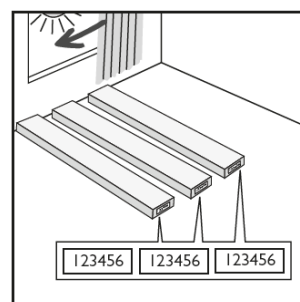

### Opslag en acclimatisatie:

Vóór u designvloeren 555 Evolut legt, moet u de pakketten gedurende ten minste 48 uur in de te leggen ruimtes of in aangrenzende ruimtes met hetzelfde binnenklimaat opslaan, zodat het materiaal kan acclimatiseren. Sla de pakketten in het midden van de ruimte op in kleine stapels (ca. 3 pakketten) en hou afstand tussen de stapels onderling.

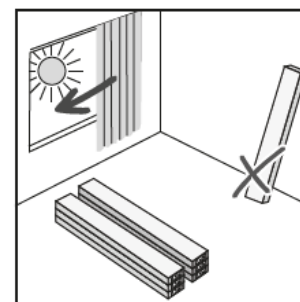

De volgende klimatologische omstandigheden in de ruimte moeten ten minste 48 uur voor en nog eens 72 uur na het leggen worden gehandhaafd:

<b>Ondergrondtemperatuur</b>	:	<b>min. 15 °C – max. 25°C</b>
<b>Ruimtetemperatuur</b>	:	<b>min. 18 °C – max. 27°C</b>
<b>Luchtvochtigheid in de ruimte:</b>		<b>45% tot 65% rel. luchtvochtigheid</b>



De opdrachtgever is verantwoordelijk voor het aanhouden van de klimatologische omstandigheden.

### Legplan:

Maak een legplan voordat u met het leggen begint. Houd daarbij rekening met de over te nemen uitzettings- en bewegingsvoegen en de ruimtegeometrie. Over het algemeen wordt aanbevolen om de legrichting in de lengterichting van de hoofdlichtbron te kiezen. Pas indien nodig de legrichting aan de omstandigheden in de ruimte aan. Smalle en/of lange ruimten kunnen groter lijken door de elementen dwars te plaatsen. Betrek uw opdrachtgever in de beslissing. Meet de kamer op. Als de laatste rij niet minstens 5 cm breed is, snijdt u de eerste rij zo af dat de eerste en de laatste rij ongeveer even breed zijn.

### Ondergronden:

De ondergrond moet permanent droog, stevig, draagkrachtig en vlak zijn. Het oppervlak moet worden geschuurd en vrij zijn van stof. Voor het leggen van designvloeren 555 Evolut Click gelden de toepasselijke nationale normen en richtlijnen, technische referenties alsmede de erkende regels binnen de branche. In Duitsland moet met name rekening worden gehouden met de volgende richtlijnen: o.a. DIN 18365 "Vloerbedekkingswerkzaamheden" en 18202 "Toleranties in de hoogbouw".

#### Minerale ondergronden:

1. Minerale ondergronden moeten stevig, permanent droog, voldoende draagkrachtig en vrij van stof, oplosmiddelen, verf, was, vet en olie zijn.
2. Nieuwe minerale ondergronden moeten voldoende droog en voorbehandeld zijn. De verantwoordelijkheid hiervoor ligt bij de verwerkers! Bij primers met een vochtremmende werking blijft het vocht langer in de dekvloer en kan het niet meer via het oppervlak ontsnappen. Het resterende vocht komt door het natuurlijke droogproces via de randen vrij en kan daar schade veroorzaken. Calciumsulfaat dekvloeren mogen niet worden afgedicht.
3. Gaten, scheuren en andere beschadigingen moeten vóór het leggen met geschikte materialen worden gevuld.
4. Warmwater-vloerverwarmingen zijn geschikt tot een maximale oppervlaktetemperatuur van 29 °C.

#### Houten ondergronden:

Alle houten en houtmixplaten zijn geschikt voor de toepassing onder designvloeren 555 Evolut Click, vooropgesteld dat ze vlak zijn en vrij van structuren (zoals bijvoorbeeld bij multiplex resp. OSB-platen). Maak vooraf alle losse delen duurzaam vast. Om schimmelvorming en dergelijke te voorkomen, moeten de holtes onder de constructie voldoende worden geventileerd en mag het houtvochtgehalte niet hoger zijn dan 10%. Het gelegde vlak mag onder belasting niet doorveren of trillen.

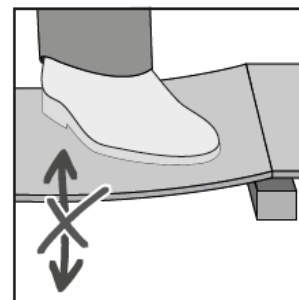

Met het verschijnen van deze uitgave verliezen alle voorgaande exemplaren hun geldigheid! Met deze informatie willen wij u naar beste weten adviseren op basis van onze testen, ervaring, uitgevoerde controles, toegepaste normen en de regels van het vak. De omstandigheden ter plaatse zijn niet bekend en moeten door een specialist worden gecontroleerd en de constructie moet zo nodig worden aangepast.

W. & L. Jordan GmbH | Horst-Dieter-Jordan-Straße 7-10 | 34134 Kassel | Tel. 0 56 1 / 941 77 0 | Fax. 0 56 1 / 941 77 930 | Info@joka.de | <http://www.joka.de>

### Oude vloerbedekking:

Designvloeren 555 Evolut Click kunnen worden gelegd op de meeste harde ondergronden. Keramische tegels moeten vóór het leggen van designvloeren 555 Evolut Click volgens specificaties van de producent worden behandeld met een geschikte egalisatie- of plamuurmassa, om de voegen te nivelleren. Verder is het ook absoluut nodig, textiel en andere zachte bekledingen resp. elastische ondergronden vóór het leggen van designvloeren 555 Evolut Click te verwijderen. Houd er rekening mee dat de materiaalmix kan leiden tot een gewijzigd indrukgedrag enz. Zodoende kunnen blijvende indrukken in elastische bovenbekledingen niet worden uitgesloten. Oude zwevende vloerbedekkingen moeten altijd worden verwijderd.

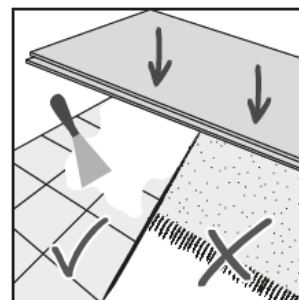

Ook indien designvloeren 555 Evolut Click zwevend worden gelegd, is de juiste voorbereiding van de ondergrond een wezenlijk bestanddeel van een succesvolle installatie. Bij een ontoereikende voorbereiding kan een onbevredigende totaalindruk, voor het openen van de klikverbinding tot en met vernietiging van de vloerconstructie, optreden.

### Het leggen:

#### Vorbereiding van de ondergrond:

Controleer de ondergrond op oneffenheden. Oneffenheden van meer dan 3 mm per meter moeten worden geëgaliseerd met een geschikt egalisatiemiddel. Het niet naleven hiervan kan onder meer leiden tot voegopeningen, maar zeker tot een onbevredigende algemene indruk.

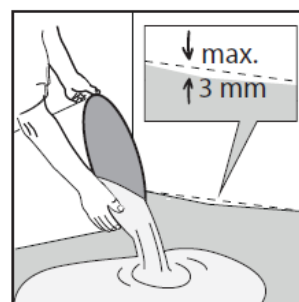

Het leggen van een geschikte ten minste 0,2 mm dikte PE-folie volgens specificaties van de fabrikant wordt aanbevolen. De SD-waarde van de folie moet  $\geq 100$  m zijn.

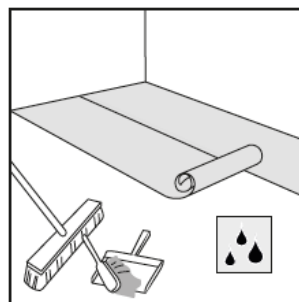

**Op houten ondergronden mag geen vochtwerend scherm worden aangebracht.**



**De toepassing van extra looppelddemping is niet vrijgegeven.**

Voor een harmonieus uiterlijk moet het product uit ten minste drie verpakkingen en meer (van dezelfde batch) worden gemengd. Let erop, dat de decoraties van tegen elkaar liggende elementen verschillend zijn.

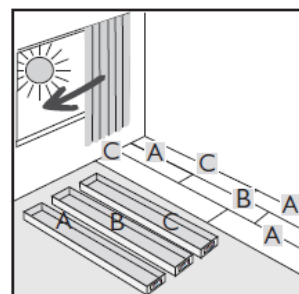

## Legvariant I: hoek – hoekverbinding

Begin het leggen volgens het legplan in de rechterhoek van de langste kamermuur. Plaats het eerste element zodanig dat de messingzijde naar de muur is gericht. De klikverbinding aan de kopse kant en de langszijde bij de aangrenzende muur moeten worden afgesneden. Gebruik hiervoor geschikt gereedschap. Dit geldt ook bij de volgende elementen, die onmiddellijk aan wanden grenzen.

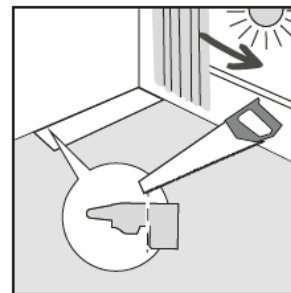

Houd een afstand van minstens 10 mm tot de eerste legrij en vervolgens tot alle andere omliggende bouwelementen (wanden, kolommen, verwarmingsbuizen enz.). Dit kan worden bereikt door gebruik te maken van afstandswiggen. Niet-naleving leidt tot een ingeklemde toestand van de zwevende constructie en leidt tot welvingen in de vloerbedekking en in het gevolg evt. tot vernietiging van de clickverbinding.

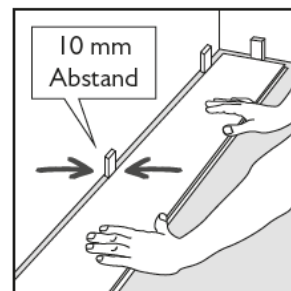

Breng het tweede paneel hoeks in de eerste elementgroef aan kopse zijde aan met de messingzijde aan kopse zijde in het verlengde. Ga zo element voor element verder voor de eerste rij.

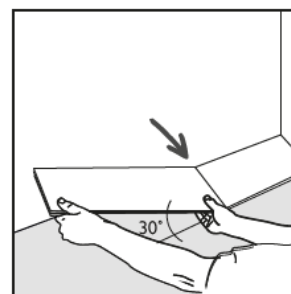

Voor alle volgende rijen geldt: leg het eerste element van de rij in de lengte in de verbinding. Hierbij wordt de veer los in de groef van het gelegde element gelegd, zodat de voeg van boven dicht maar nog niet neergelaten is. Nu verbindt u alle verdere elementen van de rij aan de voorkant. Til nu het eerste element iets op en verbind het aan de lengtezijde met de eerste rij. Ga hiermee door, tot de complete rij met de eerste rij verbonden is. Ga zo rij voor rij verder. Het reststuk van een rij kan als beginelement van de volgende rij worden gebruikt, moet daarvoor echter ten minste 30 cm lang zijn. Hetzelfde geldt voor het verloop van de aangrenzende kopse voegen.

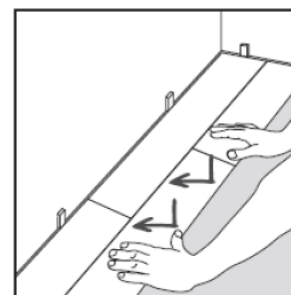

Het verspringen van de kopvoegen moet minstens 30 cm zijn.



**Zorg ervoor dat elementen in tegelformaat altijd in half-verzet (half verspringend) worden gelegd.**

## Legvariant 2: hoek – slagverbinding

Begin het leggen volgens het legplan in de rechterhoek van de langste kamermuur. Plaats het eerste element zodanig dat de messingzijde naar de muur is gericht. De klikverbinding aan de kopse kant en de langszijde bij de aangrenzende muur moeten worden afgesneden. Gebruik hiervoor geschikt gereedschap. Dit geldt ook bij de volgende elementen, die onmiddellijk aan wanden grenzen.

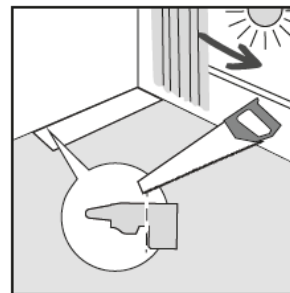

Houd een afstand van minstens 10 mm tot de eerste legrij en vervolgens tot alle andere omliggende bouwelementen (wanden, kolommen, verwarmingsbuizen enz.). Dit kan worden bereikt door gebruik te maken van afstandswiggen. Niet-naleving leidt tot een ingeklemde toestand van de zwevende constructie en leidt tot welvingen in de vloerbedekking en in het gevolg evt. tot vernietiging van de clickverbinding.

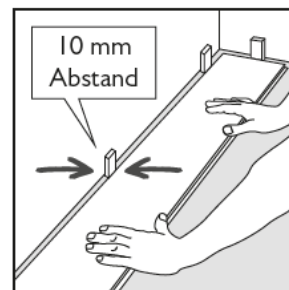

Leg het tweede element net vóór het eerste element en klop het samen met een LVT-hamer en een aanslagblok. Zorg ervoor dat de elementen gelijk liggen zijn en exact in lengte tot elkaar liggen. U mag ook niet te veel kracht gebruiken bij het horizontaal tegen elkaar tikken. Ga zo element voor element verder voor de eerste rij.

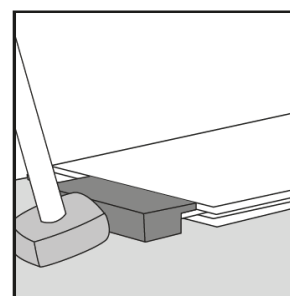

Het overgebleven stuk van het laatste element, op voorwaarde dat het minstens 30 cm lang is, wordt gebruikt als startelement van de tweede rij.

Het eerste element van de tweede rij wordt eerst in de lengterichting onder een lichte hoek (onder een hoek van ca. 25°) ingeklikt. Hierbij kan licht op- en neer bewegen of het gebruik van een geschikt aanslagblok (ten minste 20 cm lang) en LVT-hamer behulpzaam zijn. Aan de kopse kant worden de elementen door licht horizontaal kloppen met een aanslagblok en LVT-hamer in elkaar geklikt. Plaats het aanslagblok altijd op de messingzijde of de onderste groefwang, niet op de "goede kant". Leg de daaropvolgende elementen in directe verlenging, element voor element, rij voor rij volgens hetzelfde systeem.

Het verspringen van de kopvoegen moet minstens 30 cm zijn.

Advies aanslagblok: profiel A WER2010091

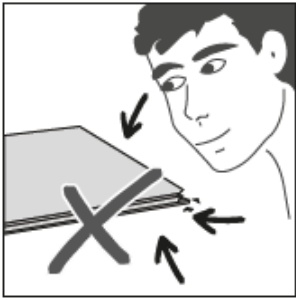

Tijdens het leggen de elementen van ten minste drie of meer pakketten van dezelfde batch mengen en controleren op materiaalfouten. Elementen met zichtbare materiaalfouten mogen niet gelegd worden.

**Gelegde elementen met zichtbare materiaalfouten zijn uitgesloten van reclamaties!**

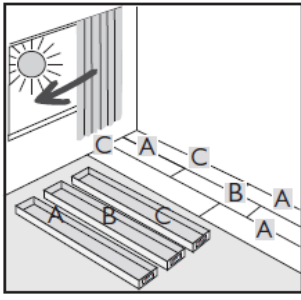

Snij de elementen van de laatste rij op maat. Ga te werk zoals voorheen bij het vastzetten van de kopse kanten. Een duurzame verbinding van de evt. smalle eindrij bereikt u door de toepassing van een koudlasmiddel type C. De vergrendeling van de langsijde kan worden ondersteund met behulp van een slagijzer of vergelijkbare hulpmiddelen. Zorg ervoor dat er geen permanente verbinding met de ondervloer wordt gemaakt. Let hierbij ook op de aan te houden randafstand van 10 mm. Gebruik geen geweld of grote krachthinwerking!

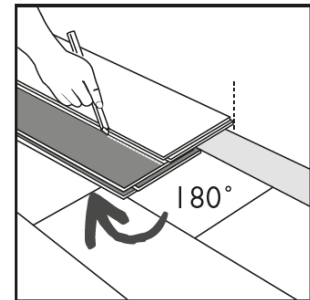

Radiatoren (of opgaande bouwelementen in de oppervlakte): tel bij de doorsnede van het opgaande element ca. 20 mm op en snij het element overeenkomstig af. Gescheiden elementen lijmt u eventueel met een geschikte lijm (koudlasmiddel type C) weer aan elkaar. Zorg er ook hier voor, dat geen permanente verbinding met de ondervloer ontstaat.

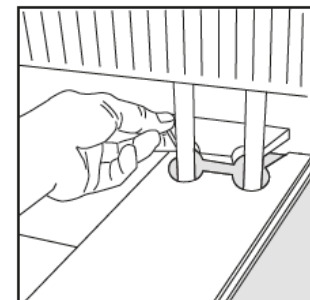

Deuren: Markeer de snijmarkering op het deurkozijn met behulp van het elementgedeelte of een gedraaid element. Pas het deurkozijn dienovereenkomstig aan met geschikt gereedschap.

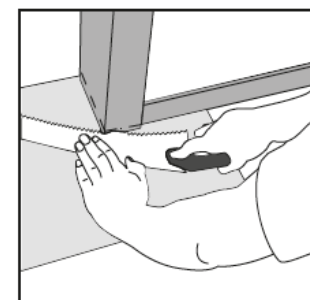

## **Reiniging:**

Reinig de vloerbedekking alleen met een bezem, stofzuiger of vochtige doeken. Gebruik geen microvezeldoekjes!

### **Voor de eindschoonmaak adviseren wij onze JOKA pvc-design onderhoudsset:**

Het grove vuil eerst door vegen of zuigen opruimen. De PU-reiniger bij sterke vervuilingen 1:10 (1l op 10l water) verdunnen, bij lichte vervuilingen de concentratie overeenkomstig verlagen. De oplossing vervolgens verdelen en de vloerbedekking na een korte inwerktijd met een schrobber of eenschijfsmachine SRP en rode pad/schrobborstel bewerken. Het vuil opnemen met een absorberende brede dweil of sproeistofzuiger met adapter voor harde vloeren. Tot slot met schoon water afvegen om te neutraliseren.

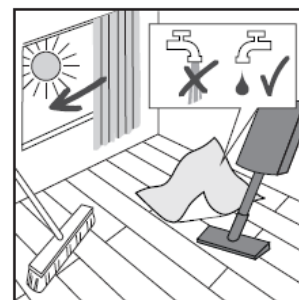

**Meer informatie, bijvoorbeeld over het onderhoud, vindt u in de reinigings- en onderhoudsinstructies.**

## **Reparaties:**

Designvloeren 555 Evolut Click kunnen in het geval van schade eenvoudig worden gerepareerd. Schade in het randgebied kan indien nodig worden gerepareerd door het demonteren en plaatsen van een nieuw element. In geval van schade op andere plaatsen raden wij de volgende procedure aan:

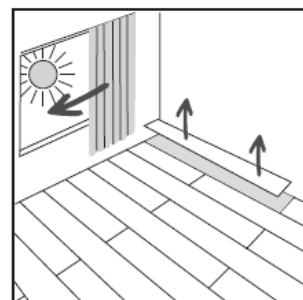

Met behulp van een dompelzaag en zaagrail wordt het centrum van het beschadigde element uitgezaagd. Wees voorzichtig met de randen van het element om te voorkomen dat de aangrenzende elementen worden beschadigd.

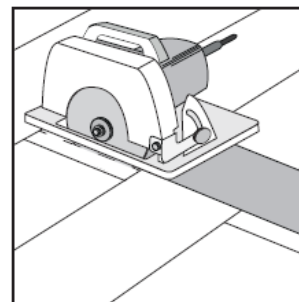

Verwijder nu de resterende elementdelen uit het klikmechanisme.

Ter voorbereiding van het vervangende element, snijdt u de tong aan zowel de voor- als de lange zijde voorzichtig af, zodat de vergrendelgroef niet wordt beschadigd.

Nu brengt u het koudlasmiddel type C aan op de langs- en kopse kant van het geprepareerde element en op het resterende klikmechanisme van de aangrenzende elementen. Plaats vervolgens het voorbereide element vanaf de groef- naar de tongzijde en verzwaar het af tot de lijm is uitgehard.

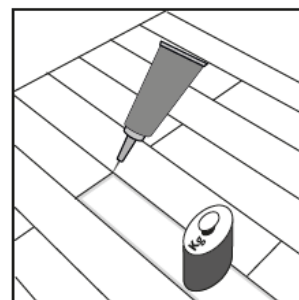

## **Belangrijk opmerkingen:**

Bij het leggen in meerdere ruimtes, bij L-vormige ruimtes, doorgangsbereiken alsmede bij grote vlakken vanaf 13 x 13 m moet een bewegingsvoegenprofiel worden ingezet. Evenzo moeten bij aangesloten oppervlakken, bijvoorbeeld met meerdere verwarmingscircuits, de ter plaatse aanwezige bewegingsvoegen congruent in de bovenbekleding worden overgenomen. Deze kunnen met voegenprofielen (bijvoorbeeld overgangsprofiel dat de vloer niet inklemt) worden gesloten. Er moet voor worden gezorgd, dat de bewegingsvoegen naar opgaande bouwelementen, zoals steunpilaren en wanden, functioneel zijn. Wij adviseren het gebruik van kurkrandstrips of iets dergelijks voor het opvullen van deze bereiken. Vullen van de randafstand met elastische afdichtstoffen is niet toegestaan

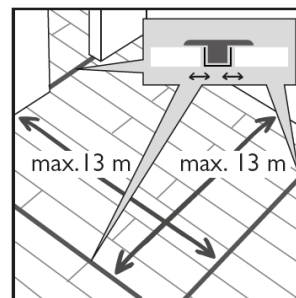

Let, bij bureaustoelen of voorwerpen die op wielen bewegen, op het gebruik van zachte stoel- of meubelwielen (type W). Voorzie al het (verplaatsbare) meubilair van geschikte meubelglijders, om uw vloer te beschermen tegen krassen.

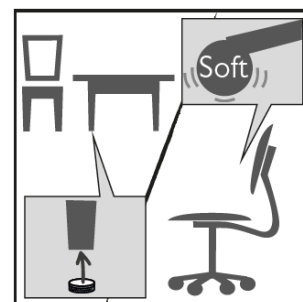

Om de waarde van uw vloerbedekking voor een langere periode te behouden, raden wij u aan om geschikte schoonloopmatten te gebruiken in het entreegebied en bij de terrasdeuren. Neem de betreffende specificaties van de fabrikant in acht.

In het algemeen zijn vloerbeschermingsmatten geschikt in drukbezochte gebieden om gedeeltelijke schade of tekenen van slijtage te verminderen.

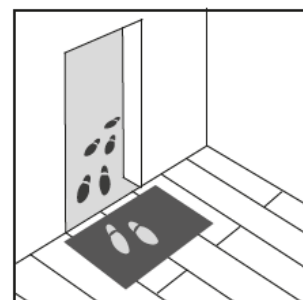

In het bereik van ramen die tot de vloer reiken of ramen boven hoofdhoogte moet voor voldoende schaduw worden gezorgd, zodat de oppervlaktetemperatuur van de vloerafwerking de grens van 29°C niet overschrijdt. Hogere temperaturen leiden tot de uitzetting van de vloerafwerking en daarmee tot welvingen en een onbevredigend uiterlijk.

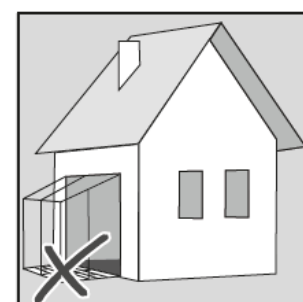

Bij het leggen in serres mag de oppervlaktgrootte van 8 x 8 m niet worden overschreden!

Direct zonlicht kan tot kleurverandering leiden. In het gedeelte van tot de vloer reikende ramen of beglazing boven het hoofd moet daarom voor voldoende schaduw worden gezorgd.



**Designvloeren 555 Evolut Click zijn niet geschikt voor gebruik in natte ruimtes en sauna's.**