

# Leginstructie Designvloeren 555 Evolut Chevron



## Leginstructie - Designvloeren 555 Evolut Chevron

JOKA designvloeren 555 Evolut Chevron en INKU designvloeren 555 Evolut Chevron stemmen overeen met de actuele stand van de techniek. Om de beste legresultaten te bereiken en de garantie te behouden, moeten de algemeen geldende normen worden nageleefd.



**Lees de leginstructie voor het leggen volledig door.**

### Vorbereiding:

**Voor het restvocht van de dekvloeren gelden de volgende grenswaarden:**

Dekvloeren	Toelaatbaar restvocht in CM-% zonder vloerverwarming met warm water	Toelaatbaar restvocht in CM-% met vloerverwarming met warm water
Calciumsulfaat- en calciumsulfaatgietvloer	≤ 0,5	≤ 0,3
Cementen dekvloer	≤ 2,0	≤ 1,8



**Voor het leggen is een CM-meting absoluut noodzakelijk.**

### **Productcontrole vóór het leggen:**

Controleer de producten vóór de verwerking en bij daglicht op materiaal- en transportschade. Als er tijdens het leggen gebreken aan het licht komen, moet de verdere verwerking onmiddellijk worden stopgezet, zodat de goederen kunnen worden geïnspecteerd of eventueel worden geruild. Latere reclamaties worden niet geaccepteerd.

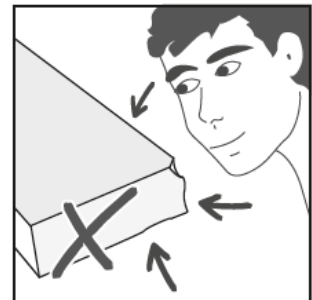

Let erop, dat de pakketten binnen een legvlak uit dezelfde batch stammen, om glansverschillen en kleurafwijkingen te vermijden. De batchnummers vindt u op de etiketten van de verpakkingen. Deze gegevens moeten worden vermeld bij nabestellingen. Vermijd direct zonlicht zowel tijdens de acclimatisatie als tijdens het leggen.

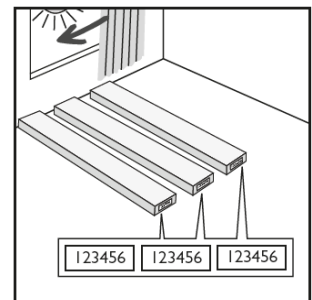

### **Opslag en acclimatisatie:**

Vóór u designvloeren 555 Evolut Chevron legt, moet u de pakketten gedurende ten minste 48 uur in de te leggen ruimtes of in aangrenzende ruimtes met hetzelfde binnenklimaat opslaan, zodat het materiaal kan acclimatiseren. Sla de pakketten in het midden van de ruimte op in kleine stapels (ca. 3 pakketten) en hou afstand tussen de stapels onderling.

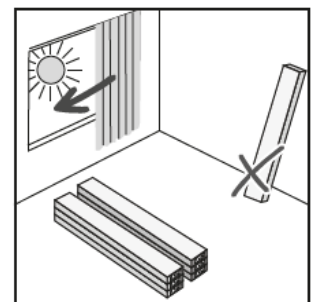

De volgende klimatologische omstandigheden in de ruimte moeten ten minste 48 uur voor en nog eens 72 uur na het leggen worden gehandhaafd:

<b>Ondergrondtemperatuur</b>	:	<b>min. 15 °C – max. 25°C</b>
<b>Ruimtetemperatuur</b>	:	<b>min. 18°C – max. 27°C</b>
<b>Luchtvochtigheid in de ruimte</b>	:	<b>45% tot 65% rel. luchtvochtigheid</b>



Raadpleeg de specificaties over de eindsterkte van de lijm in de informatiebladen van de producent. De opdrachtgever is verantwoordelijk voor het behoud van de klimatologische omstandigheden.

### **Legplan:**

Maak een legplan voordat u met het leggen begint. Houd daarbij rekening met de over te nemen uitzettings- en bewegingsvoegen en de ruimtegeometrie. Over het algemeen wordt aanbevolen om de legrichting in de lengterichting van de hoofdlichtbron te kiezen. Pas indien nodig de legrichting aan de omstandigheden in de ruimte aan. Smalle en/of lange ruimten kunnen groter lijken door de elementen dwars te leggen. Betrek uw opdrachtgever bij de beslissing.

### **Ondergronden:**

De ondergrond moet permanent droog, stevig, draagkrachtig en vlak zijn. Het oppervlak moet worden geschuurd en vrij zijn van stof. Voor het leggen van designvloeren 555 Evolut Chevron gelden de toepasselijke nationale normen en richtlijnen, technische referenties alsmede de erkende regels binnen de branche.

In Duitsland moeten met name de volgende richtlijnen in acht worden genomen: DIN 18365 "Vloerbedekkingswerkzaamheden" en 18202 "Toleranties in de bouw", onder andere.

#### **Minerale ondergronden:**

1. Minerale ondergronden moeten stevig, permanent droog, voldoende draagkrachtig en vrij van stof, oplosmiddelen, verf, was, vet en olie zijn.
2. Nieuwe minerale ondergronden moeten voldoende droog en voorbehandeld zijn. De verantwoordelijkheid hiervoor ligt bij de verwerkers! Calciumsulfaat dekvloeren mogen niet worden afgedicht.
3. Gat en scheuren en andere beschadigingen moeten vóór het leggen met geschikte materialen worden gevuld.
4. Warmwater-vloerverwarmingen zijn geschikt tot een maximale oppervlaktetemperatuur van 29 °C.

#### **Houten ondergronden:**

Alle houten en houtmixplaten zijn geschikt voor de toepassing onder designvloeren 555 Evolut Chevron, vooropgesteld dat ze vlak zijn en vrij van structuren (zoals bijvoorbeeld bij multiplex of OSB-platen). Maak vooraf alle losse delen duurzaam vast. Om schimmelvorming en dergelijke te voorkomen, moeten de holtes onder de constructie voldoende worden geventileerd en mag het houtvochtgehalte niet hoger zijn dan 10%. Het gelegde vlak mag onder belasting niet doorveren of trillen. Vraag hiervoor de betreffende opbouwaanbeveling van uw producent van de bouwchemicaliën.

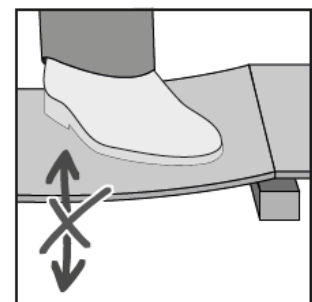

### Oude vloerbedekking:

Designvloeren 555 Evolut Chevron kunnen worden gelegd op de meeste harde ondergronden. Keramische tegels moeten vóór het leggen van designvloeren 555 Evolut Chevron volgens specificaties van de producent worden behandeld met een geschikte egalisatie- of plamuurmassa, om de oppervlakte en voegen te nivelleren. Verder is het ook absoluut nodig, textiel en andere zachte bekledingen te verwijderen vóór het leggen van designvloeren 555 Evolut Chevron. Houd er rekening mee, dat de materiaalmix kan leiden tot een veranderd indrukgedrag enz. Zodoende kunnen blijvende indrukken in elastische bovenbekledingen niet worden uitgesloten. Vraag hiervoor de betreffende opbouwaanbeveling van uw producent van de bouwchemicaliën. Oude zwevende vloerbedekkingen moeten altijd worden verwijderd.

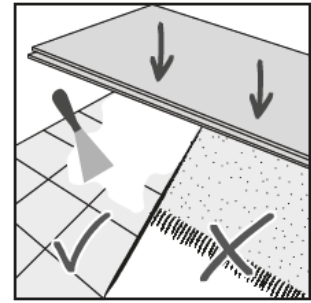

Ook bij designvloeren 555 Evolut Chevron is de juiste voorbereiding van de ondergrond een wezenlijk bestanddeel van een succesvolle installatie. Ruwheid of oneffenheden van de ondergrond kunnen door de nieuwe vloerbedekking drukken, visuele oneffenheden creëren en leiden tot een verhoogde slijtage op de betreffende plaatsen. Bij een ontoereikende voorbereiding kan een onbevredigende totaalindruk tot en met duidelijke voegenvorming optreden.

### Het leggen:

#### Vorbereitung van de ondergrond:

Principieel moet de ondergrond met een geschikte nivelleer- en / of plamuurmassa worden voorbereid. De specificaties van de producent van de bouwchemicaliën moeten absoluut in acht worden genomen. Oneffenheden groter dan 4mm per meter moeten verplicht worden geëgaliseerd. Bij niet-naleving van de verwerkingsrichtlijnen kan beïnvloeding van het volledige uiterlijk van de aansluitend gelegde bovenbedekking optreden.

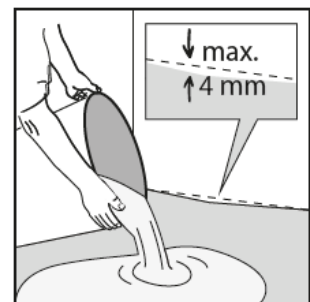

Voor een harmonieus uiterlijk moet het product uit ten minste drie verpakkingen en meer (van dezelfde batch) worden gemengd. Let erop, dat de decoraties van tegen elkaar liggende elementen verschillend zijn. Niet-naleving kan leiden tot optische afwijkingen.

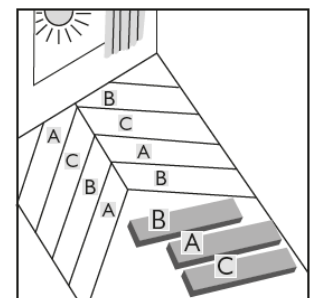

Bij het leggen van elementen in Chevron is een bijzonder hoge mate van nauwkeurigheid vereist tijdens het leggen. De elementen moeten in een exacte hoek van 90° ten opzichte van elkaar worden uitgelijnd. De kleinste afwijkingen worden in de loop van het leggen steeds grotere voegen en kunnen een negatieve invloed hebben op het algehele visuele resultaat.

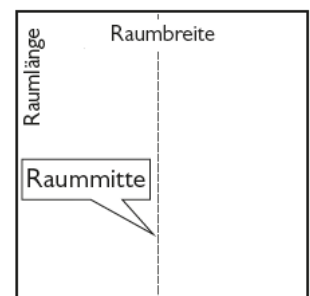

Voor het leggen van de elementen moet de middenas van de ruimte worden vastgelegd. Deze is afhankelijk van de vorm van de ruimte en design van uw vloer. Door het slagkoord te verplaatsen, kan de grootte van de randstukken worden aangepast.

Begin het leggen op de door u bepaalde markeerlijn. De elementen worden rij voor rij aan de visgraatvlecht gelegd en vanuit het midden naar de rand vastgedrukt. De legrichting wordt overeenkomstig het legplan bepaald.

Maak een paar elementen klaar voor het leggen zonder lijm en lijn deze exact uit met het slagkoord voor het maken van de visgraatvlecht. Teken nu de buitenrand van de chevron af, om voldoende maar niet te grote vlakken te kunnen lijmen. De punten van de chevron moeten daarbij precies langs het slagkoord lopen. Daarnaast kunnen verdere hulplijnen worden getrokken.

Gebruik uitsluitend de door ons in het lijmadvies goedgekeurde producten. Het is noodzakelijk dat de specificaties van de lijmfabrikant in acht worden genomen. Zet de legwerkzaamheden pas voort, nadat de beginrij (visgraatvlecht) vast is bevestigd.

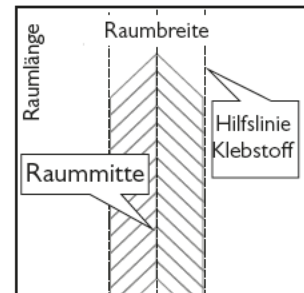

Breng bij het verder leggen de lijm per sectie aan conform de specificaties van de producent en voeg aansluitend de volgende elementen exact samen, door de elementen met lichte druk in het lijmbed te leggen. Het is belangrijk, de vloerbedekking voegendicht en spanningsvrij te leggen. De deelvlakken moeten onmiddellijk voor het volgende leggen met een geschikte aandrukwals worden aangewalst.

Het snijden van de elementen gebeurt door de bovenkant van het element in te kerven met een recht mes. Aansluitend wordt het element naar onder gebroken en met een haakmes nagesneden. Als alternatief kunnen de elementen met een geschikte stans worden bewerkt.

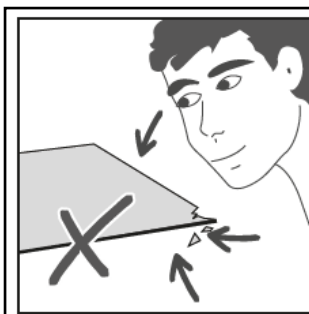

Tijdens het leggen de elementen van ten minste drie of meer pakketten van dezelfde batch mengen en controleren op materiaalfouten. Elementen met zichtbare materiaalfouten mogen niet gelegd worden.

**Gelegde elementen met zichtbare materiaalfouten zijn uitgesloten van reclamaties!**

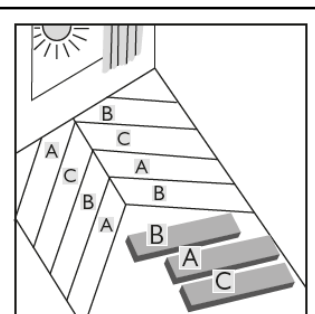

Snij de elementen van de laatste rij, zoals eerder beschreven, op maat en leg deze gewoon zoals gebruikelijk in het lijmband.

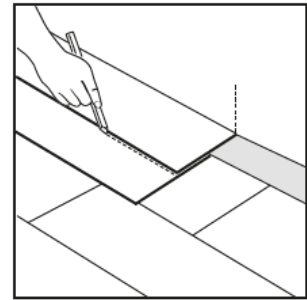

Radiatoren (of opgaande bouwelementen in de oppervlakte): snij het element overeenkomstig af. Tel bij radiatoren ten minste 5 mm bij de doorsnede van de verwarmingsbuis op.

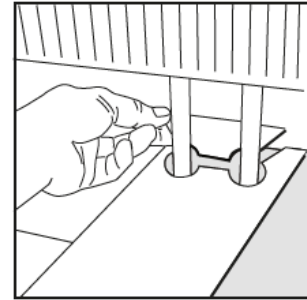

Na een interval van ca. 30-45 minuten (afhankelijk van de klimatologische omstandigheden in de ruimte) moet de laag nogmaals met een gelede rol van ten minste 50 kg kruislings worden gewalst.

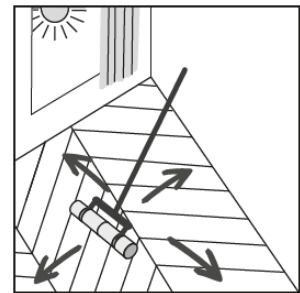

## **Reiniging:**

Reinig de vloerbedekking alleen met een bezem, stofzuiger of lichtvochtige doek.

**Voor de eindschoonmaak adviseren wij onze JOKA pvc-design onderhoudsset:**

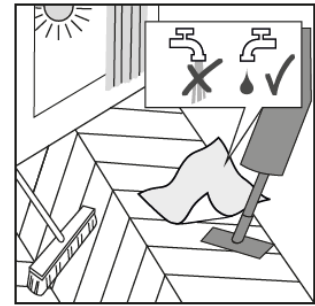

Het grove vuil eerst door vegen of zuigen opruimen. De PU-reiniger bij sterke vervuilingen 1:10 (1l op 10l water) verdunnen, bij lichte vervuilingen de concentratie overeenkomstig verlagen. De oplossing vervolgens verdelen en de vloerbedekking na een korte inwerktijd met een schrobber of eenschijfsmachine SRP en rode pad/schrobborstel bewerken. Het vuil opnemen met een absorberende brede dweil of sproeistofzuiger met adapter voor harde vloeren. Tot slot met schoon water afvegen om te neutraliseren.

**Meer informatie, bijvoorbeeld over het onderhoud, vindt u in de reinigings- en onderhoudsinstructies.**

## **Reparaties:**

Designvloeren 555 Evolut Chevron kunnen in het geval van schade eenvoudig worden gerepareerd, omdat afzonderlijke elementen in de oppervlakte kunnen worden vervangen. Wij adviseren de volgende procedure:

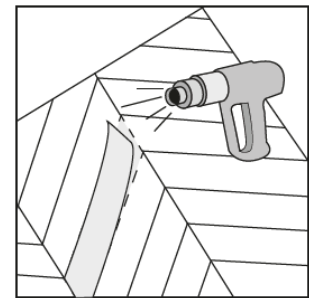

Met behulp van geschikt gereedschap verwarmt u voorzichtig het beschadigde element. Let erop, dat de aangrenzende elementen niet door de hitte worden beschadigd. Vervolgens verwijdert u dit verwarmde bereik. Verwarm nu weer het beginstuk. Nu gaat u met geschikt gereedschap onder het element en verwijdert het. Beschadig hierbij niet het egalisatiemiddel. Ge bijzonder behoedzaam te werk in randbereiken, om de aangrenzende elementen niet te beschadigen.

Verwijder de oude lijm volledig van de ondergrond. De nieuwe lijm wordt met behulp van een getande spatel opgebracht. Vervolgens legt u het element in het nieuwe lijmbed, strijkt het voorzichtig vast en verwijdert het dan meteen weer. Na een korte uitdamp tijd legt u het element er weer in en walst het met geschikt gereedschap. Na ca. 30 moet het walsen nog een keer worden herhaald.

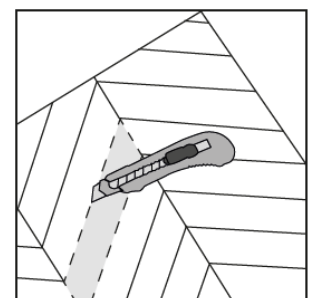

**Belangrijk opmerkingen:**

Op de installatielocatie aanwezige bewegingsvoegen, bijv. bij oppervlakken met meerdere verwarmingscircuits, moeten egaal bedekt worden door de toplaag. Deze kunnen met voegenprofielen of met elastische afdichtstoffen worden gesloten.

Meubilair en andere zware voorwerpen op z'n vroegst 48-72 uur na de verlijming op de vloerbedekking plaatsen. De specificaties van de lijmfabrikant moeten in acht worden genomen.

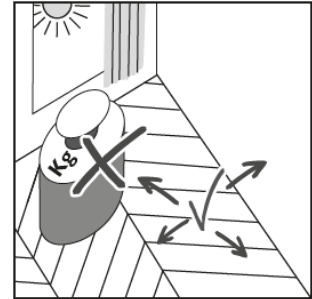

Let, bij bureaustoelen of voorwerpen die op wielen bewegen, op het gebruik van zachte stoel- of meubelwielen (type W). Voorzie al het (verplaatsbare) meubilair van geschikte meubelglijders, om uw vloer te beschermen tegen krassen.

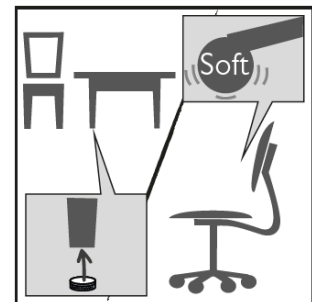

Voor een langer waardebehoud van uw vloerafwerking adviseren wij het gebruik van geschikte schoonloopmatten in het entreegebied en voor terrasdeuren. Neem de betreffende specificaties van de fabrikant in acht.

In het algemeen zijn vloerbeschermingsmatten geschikt in drukbezochte gebieden om gedeeltelijke schade of tekenen van slijtage te verminderen.

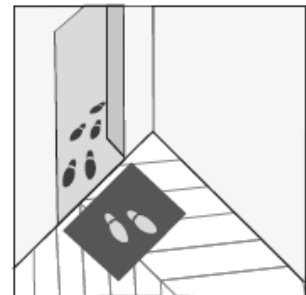

In het bereik van ramen die tot de vloer reiken of ramen boven hoofdhoogte moet voor voldoende schaduw worden gezorgd, zodat de oppervlaktetemperatuur van de vloerafwerking de grens van 29°C niet overschrijdt. In bereiken met te verwachten hogere temperatuurbelasting of verhoogde oppervlakvochtigheid moeten 2 componenten-lijmen worden gebruikt.

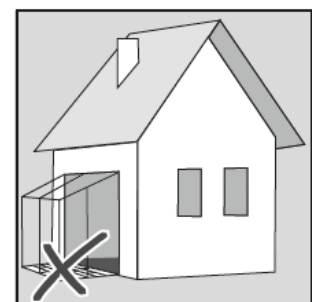

Direct zonlicht kan tot kleurverandering leiden. In het gedeelte van tot de vloer reikende ramen of beglazing boven het hoofd moet daarom voor voldoende schaduw worden gezorgd.